

SRK

Jednostka wewnętrzna
Klimatyzator ścienny



SRK 50-60
Stosowane tylko w systemach Multi



SRK 71-100
Stosowane w systemach Split i Multi



- Oszczędność energii
- Tryb pracy podczas nieobecności
- Tryb Hi Power
- Tryb cichej pracy
- Kontrola kierunku nawiewu
- Kontrola czasu pracy



Jednostka hybrydowa

Sterowniki (opcje)

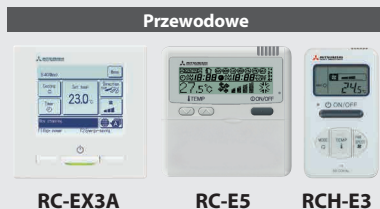

RC-EX3A

RC-E5

RCH-E3

* Pozostałe funkcje na stronie 16

** Nie wszystkie funkcje dostępne są ze wszystkich sterowników

Elegancki ponadczasowy design

Nowe klimatyzatory serii SRK posiadają stylowe, opływowe kształty i znakomicie wpisują się w nowoczesne, europejskie wnętrza.

Projekt obudowy został wykreowany przez włoskie studio projektów przemysłowych Tensa slr z Mediolanu

Technologia Jet

Technologie lotnicze wykorzystywane w klimatyzacji (Jet Air Scroll)



Strumień powietrza utworzony w tym systemie charakteryzuje się dużą objętością i wytworzony jest przy minimalnym zużyciu energii. Strumień powietrza jest jednorodny, cichy i ma duży zasięg.

Metoda CFD wykorzystywana do projektowania łopatek silników strumieniowych została zastosowana do zaprojektowania kanałów powietrznych w klimatyzatorach, do osiągnięcia idealnego systemu przepływu powietrza (cyrkulacja powietrza).

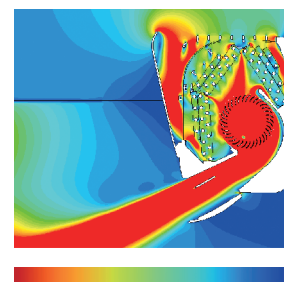

Szybko ← → Wolno

Kolory na schemacie pokazują prędkość powietrza.

Strumień powietrza o długim zasięgu

Odpowiednie dla dużych pomieszczeń technicznych i salonów handlowych.



Indywidualne sterowanie nawiewem

W zależności od warunków termicznych w pomieszczeniu, możemy sterować nawiewem powietrza. Dzięki temu zwiększa się zasięg strugi powietrza, pozwalając na obsługę większych pomieszczeń.

* za pomocą sterownika bezprzewodowego nie można ustawić indywidualnych kierunków nawiewu



Podłączanie jednostek

Można podłączyć maksymalnie 3 jednostki wewnętrzne w układach Multi-Split

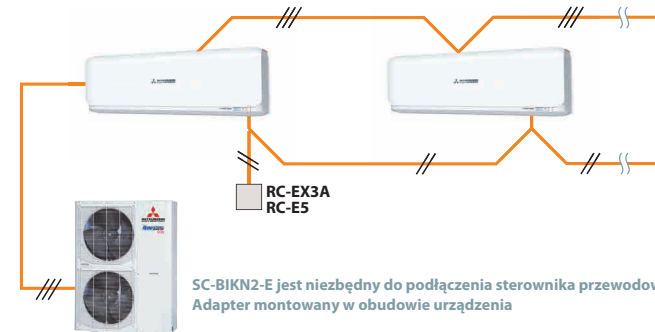

SC-BIKN2-E jest niezbędny do podłączenia sterownika przewodowego. Adapter montowany w obudowie urządzenia

Adapter SC-BIKN2-E (Opcja)

Adapter SC-BIKN2-E montowany w obudowie klimatyzatora. (SRK 50-60)

JEDNOSTKI ZEWNĘTRZNE

		Hyper Inverter		Micro Inverter	
FDC		71VNX-W	–	100~140VN(S)A-W	–
		–	100~140VN(S)X	100VN(S)A	200VSA
model					
Długość rurociągu bez konieczności doładowania czynnika chł.		30m		30m	
Wys x Szer x Gł (mm)		750 x 880(+88) x 340	1,300 x 970 x 370	845 x 970 x 370	1,300 x 970 x 370

		Standard Inverter		
FDC		71VNP-W	100VNP-W	–
		–	–	100VNP
model				
Długość rurociągu bez konieczności doładowania czynnika chł.		15m		
Wys x Szer x Gł (mm)		640 x 800(+71) x 290	750 x 880(+88) x 340	845 x 970 x 370

WYMIARY [mm] - SRK -

SRK50ZSX-W,
60ZSX-W

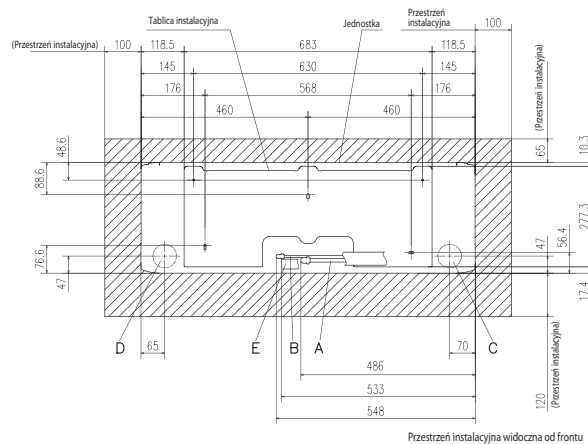
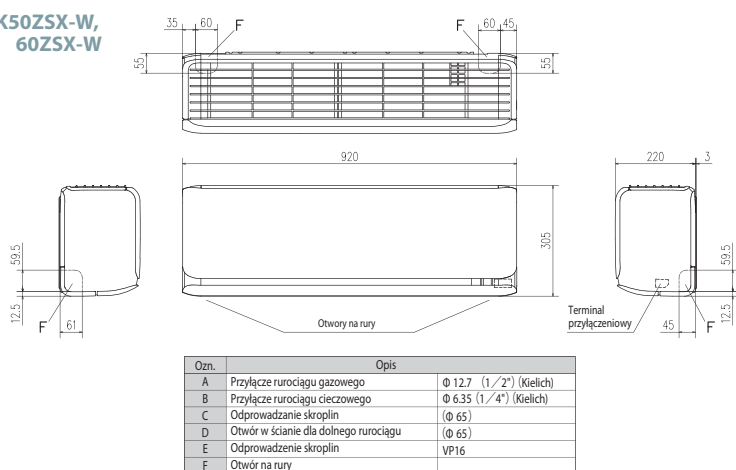

SRK71ZR-W
100ZR-W

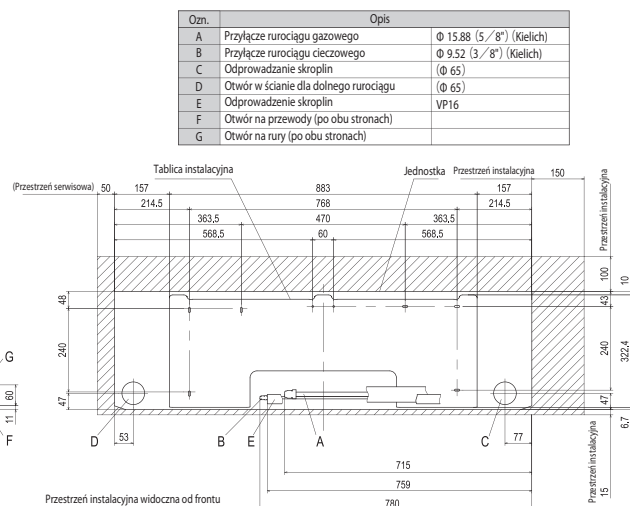
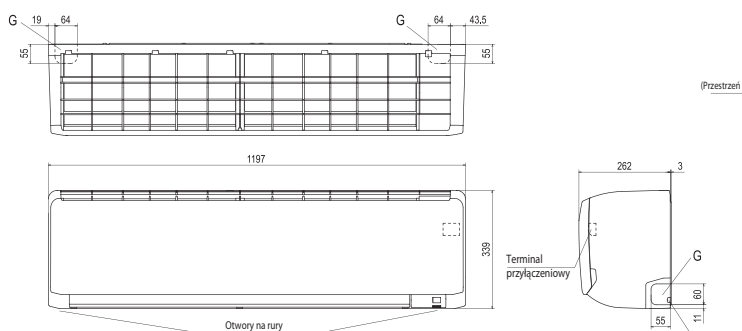

■ SPECYFIKACJA - SRK -

R32			Hyper Inverter		
Model			SRK71VNXWZR		
Jednostka wewnętrzna			SRK71ZR-W		
Jednostka zewnętrzna			FDC71VNX-W		
Zasilanie			1 Faza 220-240V, 50Hz / 220V, 60Hz		
Wydajność chłodnicza (Min-Max)			kW 7.1 (3.2 ~ 8.0)		
Wydajność ogrzewania (Min-Max)			kW 8.0 (3.6 ~ 9.0)		
Pobór mocy			kW 1.93 / 1.78		
EER/COP			Chłodzenie/Ogrzewanie 3.68 / 4.49		
Prąd rozruchu			A 5		
Max. prąd pracy			19.1		
Poziom mocy akustycznej ¹	Jedn. wewn.	Chłodzenie/Ogrzewanie	57 / 60		
	Jedn. zewn.	Chłodzenie/Ogrzewanie	66 / 66		
Poziom ciśnienia akustycznego ¹	Jedn. wewn.	Chłodzenie (Hi/Me/Lo/Ulo)	44 / 41 / 37 / 25		
		Ogrzewanie (Hi/Me/Lo/Ulo)	46 / 39 / 35 / 28		
	Jedn. zewn.	Chłodzenie/Ogrzewanie	51 / 51		
Przepływ powietrza	Jedn. wewn.	Chłodzenie (Hi/Me/Lo/Ulo)	20.5 / 18.6 / 16.2 / 10.4		
		Ogrzewanie (Hi/Me/Lo/Ulo)	25.0 / 19.8 / 17.3 / 13.3		
	Jedn. zewn.	Chłodzenie/Ogrzewanie	60 / 50		
Wymiary zewnętrzne	Jedn. wewn.	Wys. x Szer. x Gł.	mm 339 / 1,197 / 262		
	Jedn. zewn.		750 x 880(+88) x 340		
Waga netto	Jedn. wewn.		kg 15.5		
	Jedn. zewn.		60		
Przyłącza rurowe			Ciecz / Gaz ømm 9.52(3/8") / 15.88(5/8")		
Długość rurociągu			m Max.50		
Różnica wysokości			Jedn. zewn. powyżej / poniżej m Max.30 / Max.15		
Zakres temperatur pracy			Chłodzenie Ogrzewanie °C -15~-50 ^{※2} -20~-20		
Filtr powietrza, ilość			Polipropylenowy (zmywalny) x 2		
Sterownik (opcja)			przewodowy:RC-EX3A, RC-E5, RCH-E3 i interfejs:SC-BIKN2-E		

Wartości przy jednoczesnej pracy urządzeń

R410A			Hyper Inverter								
Model			SRK100VNXPSX	SRK125VNXPSX	SRK140VNXPSX	SRK100VXSXPSX	SRK125VXSXPSX	SRK140VXSXPSX			
			Podwójny			Potrójny					
Jednostka wewnętrzna			SRK50ZSX-W x 2	SRK60ZSX-W x 2	SRK50ZSX-W x 3	SRK50ZSX-W x 2	SRK60ZSX-W x 2	SRK50ZSX-W x 3			
Jednostka zewnętrzna			FDC100VNX	FDC125VNX	FDC140VNX	FDC100VXSX	FDC125VXSX	FDC140VXSX			
Zasilanie			1 Faza 220-240V, 50Hz / 220V, 60Hz			3 Fazy 380-415V, 50Hz / 380V, 60Hz					
Wydajność chłodnicza (Min-Max)			kW 10.0 (4.0 ~ 11.2)			12.5 (5.0 ~ 14.0)			14.0 (5.0 ~ 16.0)		
Wydajność ogrzewania (Min-Max)			kW 11.2 (4.0 ~ 12.5)			14.0 (4.0 ~ 17.0)			16.0 (4.0 ~ 20.0)		
Pobór mocy			kW 2.66 / 2.60			3.60 / 3.48			3.98 / 3.68		
EER/COP			Chłodzenie/Ogrzewanie 3.76 / 4.31			3.47 / 4.02			3.52 / 4.35		
Prąd rozruchu			A 5			5			5		
Max. prąd pracy			24			26			26		
Poziom mocy akustycznej ¹	Jedn. wewn. ^{※3}	Chłodzenie/Ogrzewanie	59 / 62			62 / 63			59 / 62		
	Jedn. zewn.	Chłodzenie/Ogrzewanie	70 / 70			70 / 70			72 / 72		
Poziom ciśnienia akustycznego ¹	Jedn. wewn. ^{※3}	Chłodzenie (Hi/Me/Lo/Ulo)	44 / 39 / 31 / 22			46 / 41 / 33 / 22			44 / 39 / 31 / 22		
		Ogrzewanie (Hi/Me/Lo/Ulo)	46 / 41 / 33 / 23			46 / 42 / 34 / 23			46 / 41 / 33 / 23		
	Jedn. zewn.	Chłodzenie/Ogrzewanie	48 / 50			48 / 50			49 / 52		
Przepływ powietrza	Jedn. wewn. ^{※3}	Chłodzenie (Hi/Me/Lo/Ulo)	14.3 / 12.4 / 7.8 / 5.4			16.3 / 13.4 / 8.9 / 5.4			14.3 / 12.4 / 7.8 / 5.4		
		Ogrzewanie (Hi/Me/Lo/Ulo)	17.3 / 14.3 / 9.8 / 6.2			17.8 / 13.7 / 10.9 / 6.2			17.3 / 14.3 / 9.8 / 6.2		
	Jedn. zewn.	Chłodzenie/Ogrzewanie	100 / 100			100 / 100			100 / 100		
Wymiary zewnętrzne	Jedn. wewn.	Wys. x Szer. x Gł.	mm 305 x 920 x 220								
	Jedn. zewn.		1,300 x 970 x 370								
Waga netto	Jedn. wewn.		kg 13								
	Jedn. zewn.		105								
Przyłącza rurowe			Ciecz / Gaz ømm 9.52(3/8") / 15.88(5/8")								
Długość rurociągu			m Max.100								
Różnica wysokości			Jedn. zewn. powyżej / poniżej m Max.30 / Max.15								
Zakres temperatur pracy			Chłodzenie Ogrzewanie °C -15~-43 ^{※2} -20~-20								
Filtr powietrza, ilość			Polipropylenowy (zmywalny) x 2								
Sterownik (opcja)			przewodowy:RC-EX3A, RC-E5, RCH-E3 i interfejs:SC-BIKN2-E								

UWAGI:

Warunki temperatur pracy (R410A: ISO-T1, R32: ISO-T1, H1)
 Chłodzenie: temperatura wewnętrzna 27°CDB, 19°CWB, temperatura zewnętrzna 35°CDB. Ogrzewanie: temperatura wewnętrzna 20°CDB, temperatura zewnętrzna 7°CDB, 6°CWB.
 ※1 : Wartości zmierzone w komorze bezchłowej. Wartości uzyskane podczas pracy mogą być wyższe ze względu na występowanie „tła”
 ※2 : Urządzenia przeznaczone do pracy w funkcji chłodzenia w temp. poniżej -5°C powinny być zamontowane w sposób zabezpieczający przed wpływem silnego wiatru. Działanie silnego wiatru powoduje spadek niskiego ciśnienia przy jednoczesnym wzroście częstotliwości pracy sprężarki, co skutkuje spadkiem wydajności i może doprowadzić do awarii urządzenia.
 ※3 : Wartości dla pracy pojedynczej jednostki wewnętrznej (tylko Multi System)

R32			Micro Inverter	
Model			SRK100VNAWZR	SRK100VSAWZR
Jednostka wewnętrzna			SRK100ZR-W	SRK100ZR-W
Jednostka zewnętrzna			FDC100VNA-W	FDC100VSA-W
Zasilanie			1 Faza 220-240V, 50Hz / 220V, 60Hz	
Wydajność chłodnicza (Min-Max)			10.0 (4.0 ~ 11.2)	
Wydajność ogrzewania (Min-Max)			11.2 (4.0 ~ 12.5)	
Pobór mocy		Chłodzenie/Ogrzewanie	3.19 / 3.04	
EER/COP		Chłodzenie/Ogrzewanie	3.13 / 3.68	
Prąd rozruchu			5	
Max. prąd pracy			24	
Poziom mocy akustycznej ¹		Jedn. wewn.	63 / 63	
		Jedn. zewn.	69 / 70	
Poziom ciśnienia akustycznego ¹		Jedn. wewn.	48 / 45 / 40 / 27	
		Jedn. zewn.	48 / 43 / 38 / 30	
Przepływ powietrza		Jedn. wewn.	24.5 / 21.3 / 17.6 / 10.4	
		Jedn. zewn.	27.5 / 23.2 / 19.1 / 13.6	
Wymiary zewnętrzne			339 / 1,197 / 262	
Waga netto			16.5	
Przyłącza rurowe			9.52(3/8") / 15.88(5/8")	
Długość rurociągu			Max.50	
Różnica wysokości			Max.50 / Max.15	
Zakres temperatur pracy			-15~-50 ^{ns2}	
Filtr powietrza, ilość			Polipropylenowy (zmywalny) x 2	
Sterownik (opcja)			przewodowy:RC-EX3A, RC-E5, RCH-E3 i interfejs:SC-BIKN2-E	

Wartości przy jednoczesnej pracy urządzeń

R32			Micro Inverter			
Model			SRK100VNAWPZSX	SRK125VNAWPZSX	SRK140VNAWPZR	SRK140VNAWTZSX
Jednostka wewnętrzna			SRK50ZSX-W x 2	SRK60ZSX-W x 2	SRK71ZR-W x 2	SRK50ZSX-W x 3
Jednostka zewnętrzna			FDC100VNA-W	FDC125VNA-W	FDC140VNA-W	FDC140VNA-W
Zasilanie			1 Faza 220-240V, 50Hz / 220V, 60Hz			
Wydajność chłodnicza (Min-Max)			10.0 (4.0 ~ 11.2)			
Wydajność ogrzewania (Min-Max)			11.2 (4.0 ~ 12.5)			
Pobór mocy		Chłodzenie/Ogrzewanie	2.89 / 2.61			
EER/COP		Chłodzenie/Ogrzewanie	3.46 / 4.29			
Prąd rozruchu			5			
Max. prąd pracy			24			
Poziom mocy akustycznej ¹		Jedn. wewn. ^{ns3}	59 / 62			
		Jedn. zewn.	69 / 70			
Poziom ciśnienia akustycznego ¹		Jedn. wewn. ^{ns3}	44 / 39 / 31 / 22			
		Jedn. zewn.	46 / 41 / 33 / 23			
Przepływ powietrza		Jedn. wewn. ^{ns3}	14.3 / 12.4 / 7.8 / 5.4			
		Jedn. zewn.	17.3 / 14.3 / 9.8 / 6.2			
Wymiary zewnętrzne			305 x 920 x 220			
Waga netto			13			
Przyłącza rurowe			9.52(3/8") / 15.88(5/8")			
Długość rurociągu			Max.50			
Różnica wysokości			Max.50 / Max.15			
Zakres temperatur pracy			-15~-50 ^{ns2}			
Filtr powietrza, ilość			Polipropylenowy (zmywalny) x 2			
Sterownik (opcja)			przewodowy:RC-EX3A, RC-E5, RCH-E3 i interfejs:SC-BIKN2-E			

R32			Micro Inverter			
Model			SRK100VSAWPZSX	SRK125VSAWPZSX	SRK140VSAWPZR	SRK140VSAWTZSX
			Podwójny		Potrójny	
Jednostka wewnętrzna			SRK50ZSX-W x 2	SRK60ZSX-W x 2	SRK71ZR-W x 2	SRK50ZSX-W x 3
Jednostka zewnętrzna			FDC100VSA-W	FDC125VSA-W	FDC140VSA-W	FDC140VSA-W
Zasilanie			3 Fazy 380-415V, 50Hz / 380V, 60Hz			
Wydajność chłodnicza (Min-Max)	kW		10.0 (4.0 ~ 11.2)	12.5 (5.0 ~ 14.0)	13.6 (5.0 ~ 14.5)	13.6 (5.0 ~ 14.5)
Wydajność ogrzewania (Min-Max)	kW		11.2 (4.0 ~ 12.5)	14.0 (4.0 ~ 16.0)	15.5 (4.0 ~ 16.5)	15.5 (4.0 ~ 16.5)
Pobór mocy	Chłodzenie/Ogrzewanie	kW	2.89 / 2.61	4.54 / 3.58	4.26 / 4.03	4.26 / 3.74
EER/COP	Chłodzenie/Ogrzewanie		3.46 / 4.29	2.76 / 3.91	3.19 / 3.85	3.19 / 4.14
Prąd rozruchu		A	5	5	5	5
Max. prąd pracy			15	15	15	15
Poziom mocy akustycznej ¹	Jedn. wewn. ^{*3}	Chłodzenie/Ogrzewanie	59 / 62	62 / 63	57 / 60	59 / 62
	Jedn. zewn.	Chłodzenie/Ogrzewanie	69 / 70	71 / 71	72 / 73	72 / 73
Poziom ciśnienia akustycznego ¹	Jedn. wewn. ^{*3}	Chłodzenie (Hi/Me/Lo/Ulo)	44 / 39 / 31 / 22	46 / 41 / 33 / 22	44 / 41 / 37 / 25	44 / 39 / 31 / 22
		Ogrzewanie (Hi/Me/Lo/Ulo)	46 / 41 / 33 / 23	46 / 42 / 34 / 23	46 / 39 / 35 / 28	46 / 41 / 33 / 23
	Jedn. zewn.	Chłodzenie/Ogrzewanie	54 / 55	54 / 56	56 / 58	56 / 58
Przepływ powietrza	Jedn. wewn. ^{*3}	Chłodzenie (Hi/Me/Lo/Ulo)	14.3 / 12.4 / 7.8 / 5.4	16.3 / 13.4 / 8.9 / 5.4	20.5 / 18.6 / 16.2 / 10.4	14.3 / 12.4 / 7.8 / 5.4
		Ogrzewanie (Hi/Me/Lo/Ulo)	17.3 / 14.3 / 9.8 / 6.2	17.8 / 13.7 / 10.9 / 6.2	25.0 / 19.8 / 17.3 / 13.3	17.3 / 14.3 / 9.8 / 6.2
	Jedn. zewn.	Chłodzenie/Ogrzewanie	75 / 73	75 / 73	75 / 73	75 / 73
Wymiary zewnętrzne	Jedn. wewn.	Wys. x Szer. x Gł.	305 x 920 x 220		339 x 1197 x 262	
	Jedn. zewn.		845 x 970 x 370			
Waga netto	Jedn. wewn.		13		15.5	
	Jedn. zewn.		78			
Przyłącza rurowe	Ciecz / Gaz	ømm	9.52(3/8") / 15.88(5/8")			
Długość rurociągu		m	Max.50			
Różnica wysokości	Jedn. zewn. powyżej / poniżej	m	Max.50 / Max.15			
Zakres temperatur pracy	Chłodzenie	°C	-15~50 ^{*2}			
	Ogrzewanie		-20~20			
Filtr powietrza, ilość			Polipropylenowy (zmywalny) x 2			
Sterownik (opcja)			przewodowy:RC-EX3A, RC-E5, RCH-E3 i interfejs:SC-BIKN2-E			

R410A			Micro Inverter		
Model			SRK100VNAZR	SRK100VSAZR	SRK200VSAZR
					Podwójny
Jednostka wewnętrzna			SRK100ZR-W	SRK100ZR-W	SRK100ZR-W x 2
Jednostka zewnętrzna			FDC100VNA	FDC100VSA	FDC200VSA
Zasilanie			1 Faza 220-240V, 50Hz / 220V, 60Hz	3 Fazy 380-415V, 50Hz / 380V, 60Hz	
Wydajność chłodnicza (Min-Max)	kW		10.0 (4.0 ~ 11.2)	10.0 (4.0 ~ 11.2)	19.0 (5.2 ~ 22.4)
Wydajność ogrzewania (Min-Max)	kW		11.2 (4.0 ~ 12.5)	11.2 (4.0 ~ 12.5)	22.4 (3.3 ~ 25.0)
Pobór mocy	Chłodzenie/Ogrzewanie	kW	3.19 / 2.78	3.19 / 2.78	7.52 / 7.41
EER/COP	Chłodzenie/Ogrzewanie		3.13 / 4.03	3.13 / 4.03	2.53 / 3.02
Prąd rozruchu		A	5	5	5
Max. prąd pracy			24	15	20
Poziom mocy akustycznej ¹	Jedn. wewn.	Chłodzenie/Ogrzewanie	63 / 63	63 / 63	63 / 63
	Jedn. zewn.	Chłodzenie/Ogrzewanie	70 / 70	70 / 70	72 / 74
Poziom ciśnienia akustycznego ¹	Jedn. wewn.	Chłodzenie (Hi/Me/Lo/Ulo)	48 / 45 / 40 / 27	48 / 45 / 40 / 27	48 / 45 / 40 / 27
		Ogrzewanie (Hi/Me/Lo/Ulo)	48 / 43 / 38 / 30	48 / 43 / 38 / 30	48 / 43 / 38 / 30
	Jedn. zewn.	Chłodzenie/Ogrzewanie	54 / 56	54 / 56	58 / 59
Przepływ powietrza	Jedn. wewn.	Chłodzenie (Hi/Me/Lo/Ulo)	24.5 / 21.3 / 17.6 / 10.4	24.5 / 21.3 / 17.6 / 10.4	24.5 / 21.3 / 17.6 / 10.4
		Ogrzewanie (Hi/Me/Lo/Ulo)	27.5 / 23.2 / 19.1 / 13.6	27.5 / 23.2 / 19.1 / 13.6	27.5 / 23.2 / 19.1 / 13.6
	Jedn. zewn.	Chłodzenie/Ogrzewanie	75 / 73	75 / 73	135 / 135
Wymiary zewnętrzne	Jedn. wewn.	Wys. x Szer. x Gł.	339 / 1,197 / 262		
	Jedn. zewn.		845 / 970 / 370		1,300 x 970 x 370
Waga netto	Jedn. wewn.		80		82
	Jedn. zewn.		115		
Przyłącza rurowe	Ciecz / Gaz	ømm	9.52(3/8") / 15.88(5/8")		
Długość rurociągu		m	Max.50		
Różnica wysokości	Jedn. zewn. powyżej / poniżej	m	Max.50 / Max.15		
Zakres temperatur pracy	Chłodzenie	°C	-15~50 ^{*2}		
	Ogrzewanie		-20~20		
Filtr powietrza, ilość			Polipropylenowy (zmywalny) x 2		
Sterownik (opcja)			przewodowy:RC-EX3A, RC-E5, RCH-E3 i interfejs:SC-BIKN2-E		

UWAGI:

Warunki temperatur pracy (R410A: ISO-T1, R32: ISO-T1, H1)
 Chłodzenie: temperatura wewnętrzna 27°CDB, 19°CWB, temperatura zewnętrzna 35°CDB. Ogrzewanie: temperatura wewnętrzna 20°CDB, temperatura zewnętrzna 7°CDB, 6°CWB.
 *1 : Wartości zmierzone w komorze bezchłowej. Wartości uzyskane podczas pracy mogą być wyższe ze względu na występowanie „tła”
 *2 : Urządzenia przeznaczone do pracy w funkcji chłodzenia w temp. poniżej -5°C powinny być zamontowane w sposób zabezpieczający przed wpływem silnego wiatru. Działanie silnego wiatru powoduje spadek niskiego ciśnienia przy jednoczesnym wzroście częstotliwości pracy sprężarki, co skutkuje spadkiem wydajności i może doprowadzić do awarii urządzenia.
 *3 : Wartości dla pracy pojedynczej jednostki wewnętrznej (tylko Multi System)

R32			Standard Inverter	
Model			SRK71VNPWZR	SRK100VNPWZR
Jednostka wewnętrzna			SRK71ZR-W	SRK100ZR-W
Jednostka zewnętrzna			FDC71VNP-W	FDC100VNP-W
Zasilanie			1 Faza 220-240V, 50Hz / 220V, 60Hz	
Wydajność chłodnicza (Min-Max)			kW	7.1 (1.5 ~ 7.3)
Wydajność ogrzewania (Min-Max)			kW	7.1 (1.1 ~ 7.3)
Pobór mocy			Chłodzenie/Ogrzewanie	kW
EER/COP			Chłodzenie/Ogrzewanie	3.01 / 3.78
Prąd rozruchu				5
Max. prąd pracy				15.8
Poziom mocy akustycznej ¹			Jedn. wewn. ³	Chłodzenie/Ogrzewanie
			Jedn. zewn.	Chłodzenie/Ogrzewanie
Poziom ciśnienia akustycznego ¹			Jedn. wewn. ³	Chłodzenie (Hi/Me/Lo/Ulo)
			Jedn. zewn.	Chłodzenie/Ogrzewanie
Przepływ powietrza			Jedn. wewn. ³	Chłodzenie (Hi/Me/Lo/Ulo)
			Jedn. zewn.	Chłodzenie/Ogrzewanie
Wymiary zewnętrzne			Jedn. wewn.	Wys. x Szer. x Gł.
Waga netto			Jedn. wewn.	
Przyłącza rurowe			Ciecz / Gaz	ømm
Długość rurociągu				m
Różnica wysokości			Jedn. zewn. powyżej / poniżej	m
Zakres temperatur pracy			Chłodzenie	°C
Filtr powietrza, ilość				
Sterownik (opcja)				

R410A			Standard Inverter	
Model			SRK100VNPW1ZR	
Jednostka wewnętrzna			SRK100ZR-W	
Jednostka zewnętrzna			FDC100VNP	
Zasilanie			1 Faza 220-240V, 50Hz / 220V, 60Hz	
Wydajność chłodnicza (Min-Max)			kW	10.0 (2.4 ~ 10.5)
Wydajność ogrzewania (Min-Max)			kW	11.2 (3.2 ~ 11.5)
Pobór mocy			Chłodzenie/Ogrzewanie	kW
EER/COP			Chłodzenie/Ogrzewanie	3.09 / 3.28
Prąd rozruchu				14.4
Max. prąd pracy				21
Poziom mocy akustycznej ¹			Jedn. wewn. ³	Chłodzenie/Ogrzewanie
			Jedn. zewn.	Chłodzenie/Ogrzewanie
Poziom ciśnienia akustycznego ¹			Jedn. wewn. ³	Chłodzenie (Hi/Me/Lo/Ulo)
			Jedn. zewn.	Chłodzenie/Ogrzewanie
Przepływ powietrza			Jedn. wewn. ³	Chłodzenie (Hi/Me/Lo/Ulo)
			Jedn. zewn.	Chłodzenie/Ogrzewanie
Wymiary zewnętrzne			Jedn. wewn.	Wys. x Szer. x Gł.
Waga netto			Jedn. wewn.	
Przyłącza rurowe			Ciecz / Gaz	ømm
Długość rurociągu				m
Różnica wysokości			Jedn. zewn. powyżej / poniżej	m
Zakres temperatur pracy			Chłodzenie	°C
Filtr powietrza, ilość				
Sterownik (opcja)				